

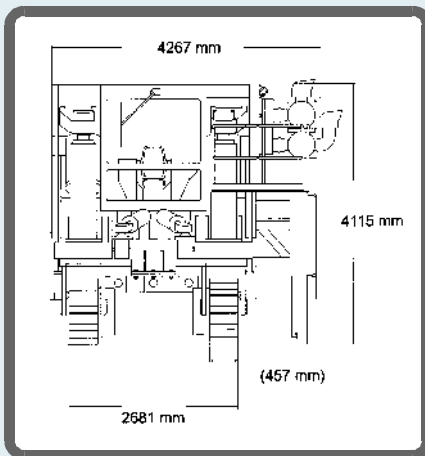

# minador de superficies

TRENCOR

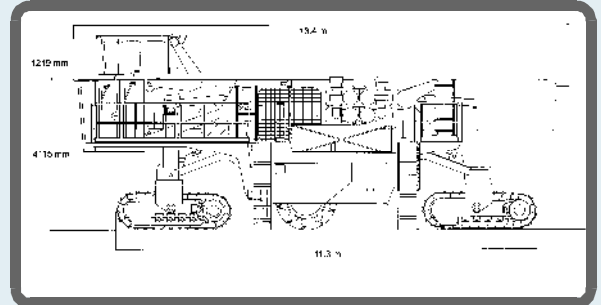

MODELO	<b>3000 SM</b>
MOTOR	Caterpillar 3512 B
POTENCIA (hp)	1650
CAPACIDAD COMBUSTIBLE (l)	3030
ANCHO CORTE MÁXIMO (mm)	3048
PROFUNDIDAD CORTE MÁXIMO (mm)	660
DIÁMETRO TAMBOR (mm)	1626
VELOCIDAD OPERACIÓN (m/min)	0-35
VELOCIDAD TRASLACIÓN (km/h)	0-4
TRANSMISIÓN	Mecánica
PROPULSIÓN	Orugas
PESO (Tn)	138

El SURFACEMINER se utiliza en las grandes excavaciones, su tambor de arranque va posicionado en el centro, consiguiendo así todo el peso y la fuerza máxima de la máquina.

Sus cuatro orugas son independientes para poder adaptarse a los desniveles de las canteras, minas o desmontes en general.

El material es arrancado y fraccionado, consiguiendo así reaprovechar este material como producto para otras obras.