

**GOLIA MECÁNICO:** El enganche rápido de funcionamiento mecánico "Golia" permite la instalación del equipo en pocos segundos mediante dos bulones montados en el propio equipo, sin modificar las conexiones originales. Además permite el montaje del equipo para uso frontal. La conexión es automática. Para desbloquear el equipo hay que manipular el mecanismo por medio de una palanca. Sus características técnicas (ver esquema) son:

1. Ganchos de conexión al equipo original en acero especial Weldom 700
2. Muelle de enganche automático
3. Palanca para el desbloqueo del equipo
4. Dos bulones endurecidos HRC60
5. Perno de seguridad mecánica
6. Gancho homologado opcional

MODELO	GOLIA R.0 M	GOLIA R.5 M	GOLIA R.8 M	GOLIA R01 M	GOLIA R10 M	GOLIA R02 M
PESO MAQ. (Tn)	1,2-1,8	1,8-2,6	2,6-4	4-6	6-8	8-10
A (mm)	300	340	360	380	440	500
B (mm)	200	220	250	250	280	310
C (mm)	130	150	160	160	170	180
PESO (kg)	20	30	40	60	80	100
CAP. ELEV. (Tn)	0,8	1,2	1,5	2,5	5	6

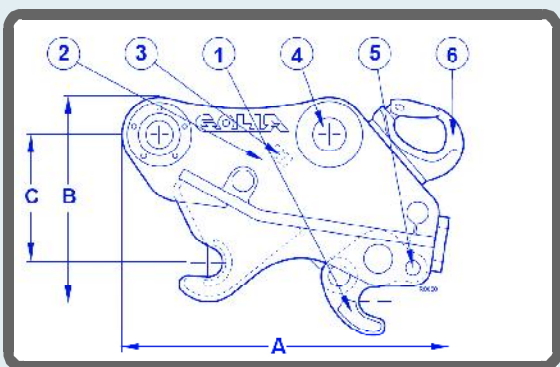

**GOLIA HIDRÁULICO:** El enganche rápido de funcionamiento hidráulico "Golia" permite la instalación del equipo en pocos segundos mediante dos bulones montados en el propio equipo, sin modificar las conexiones originales. Además permite el montaje del equipo para uso frontal. El enganche "Golia" requiere la función hidráulica adicional. Sus características técnicas (ver esquema) son:

1. Ganchos de conexión al equipo original en acero especial Weldox 700
2. Cilindro de doble efecto para altas presiones
3. Válvula de bloqueo bidireccional
4. Dos bulones endurecidos HRC60
5. Bulón de seguridad mecánica
6. Gancho homologado opcional

MODELO	GOLIA R10 H	GOLIA R02 H	GOLIA R20 H	GOLIA R03 H	GOLIA R30 H	GOLIA R04 H	GOLIA R40 H	GOLIA R05 H	GOLIA R06 H	GOLIA R60 H	GOLIA R07 H
PESO MAQ. (Tn)	6-8	8-10	10-13	13-17	17-20	20-23	23-26	26-30	30-38	38-50	50-75
A (mm)	630	640	660	680	730	790	820	890	950	1.020	1.100
B (mm)	300	340	400	420	490	510	540	560	630	690	750
C (mm)	200	220	240	250	280	290	320	340	380	410	440
PESO (kg)	100	130	160	200	300	330	400	420	550	700	900
CAP. ELEV. (Tn)	5	6	8	8	10	10	14	15	16	18	22
PRESIÓN (bar)	200	200	250	250	300	300	300	300	350	350	350

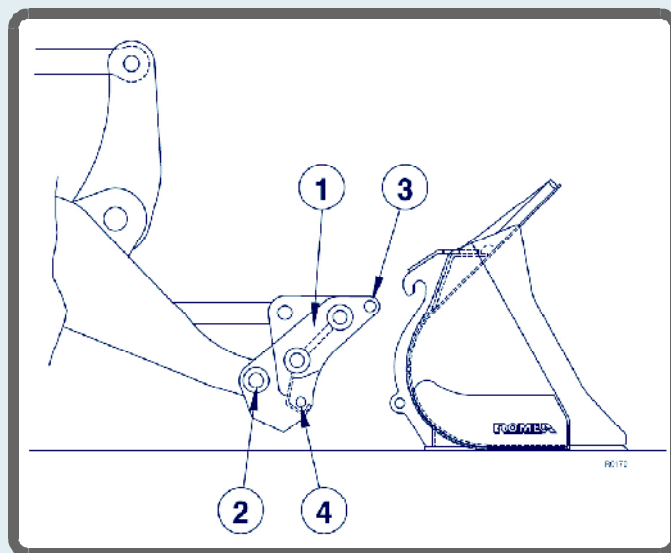

ESQUEMA

El enganche rápido para cargadoras de funcionamiento hidráulico y mecánico permite la instalación del equipo (excavadoras, horquillas para pallets, cucharas de alto volteo) en pocos segundos y con absoluta precisión. Este tipo de equipo ha sido estudiado para incrementar la funcionalidad de la máquina. También permite la instalación e intercambio de otros equipos preparados para la conexión rápida. Requiere la modificación de las orejas de la cuchara.

Sus características técnicas (ver esquema) son:

1. Estructura de gran resistencia técnica
2. Perfecta adaptabilidad al cinematismo de trabajo de la máquina
3. Pernos de acero templado HRC 60
4. Cilindro de doble efecto para altas presiones (si es hidráulico)

MODELO	R15	R16	R26	R36	R46	R56	R66
POTENCIA (hp)	0-50	50-80	80-120	120-150	150-200	200-250	250-300
CAPACIDAD ELEV. (kg)	1.500	2.000	2.000- 3.000	4.500	6.000- 7.000	7.000- 10.000	10.000- 15.000
PRESIÓN OPER.(bar)	250	250	250	250	250	250	250